

POZZETTO TIPO DI LINEA GETTATO IN OPERA (1.00x1.00)

PIANTA 1:25

SEZIONE C-C 1:25

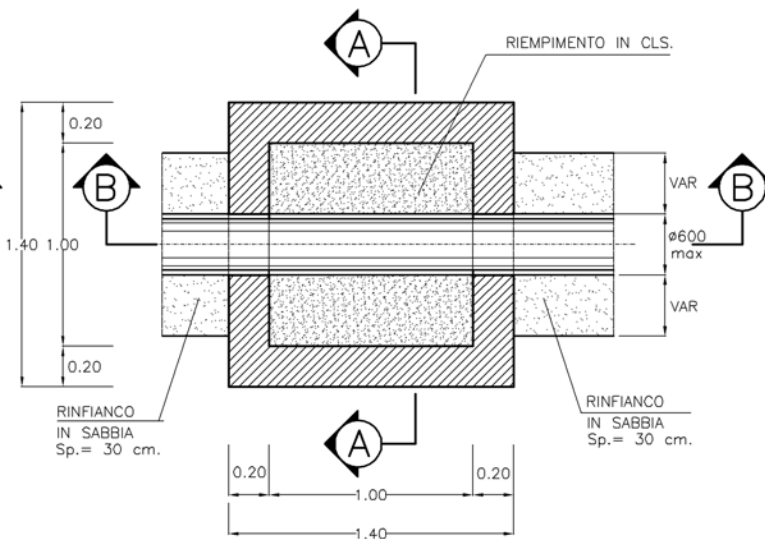
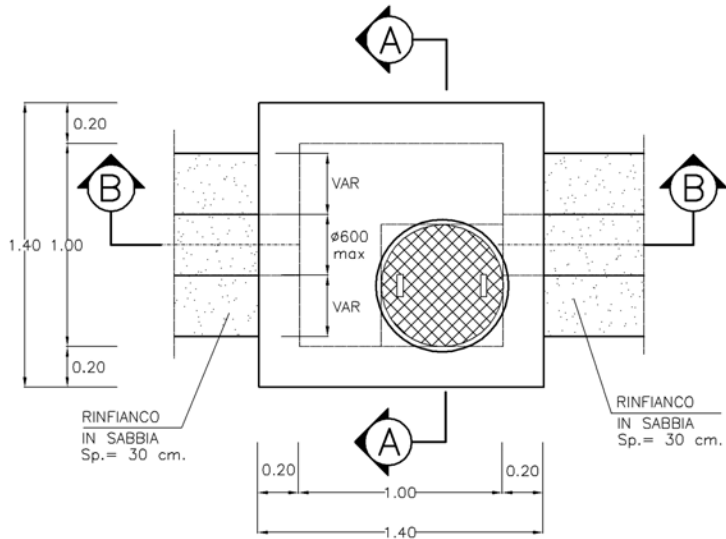

SEZIONE A-A 1:25

SEZIONE B-B 1:25

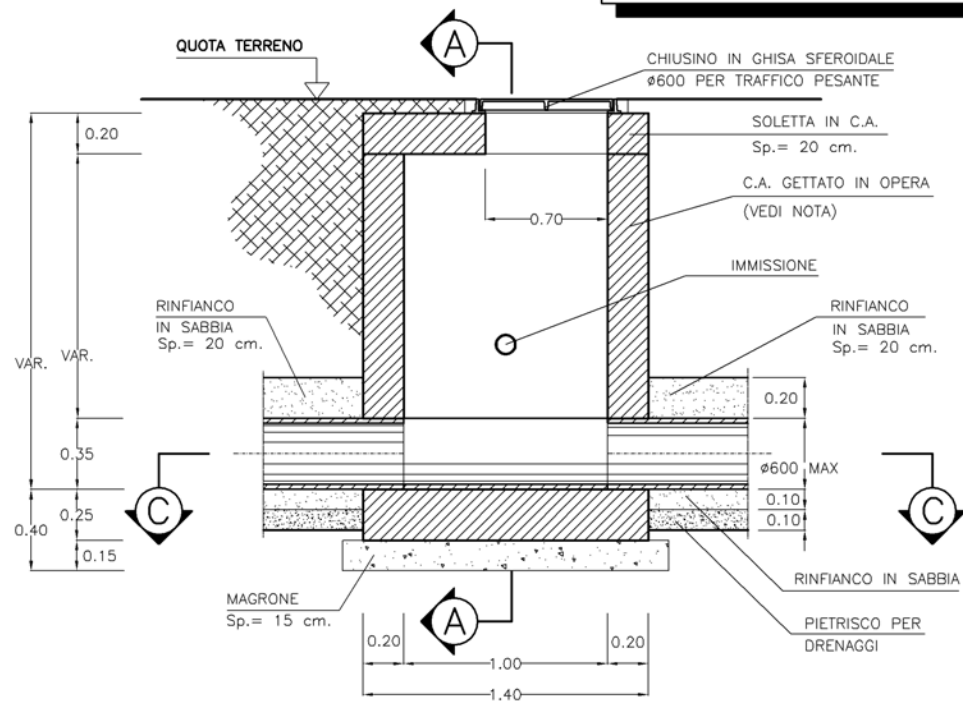
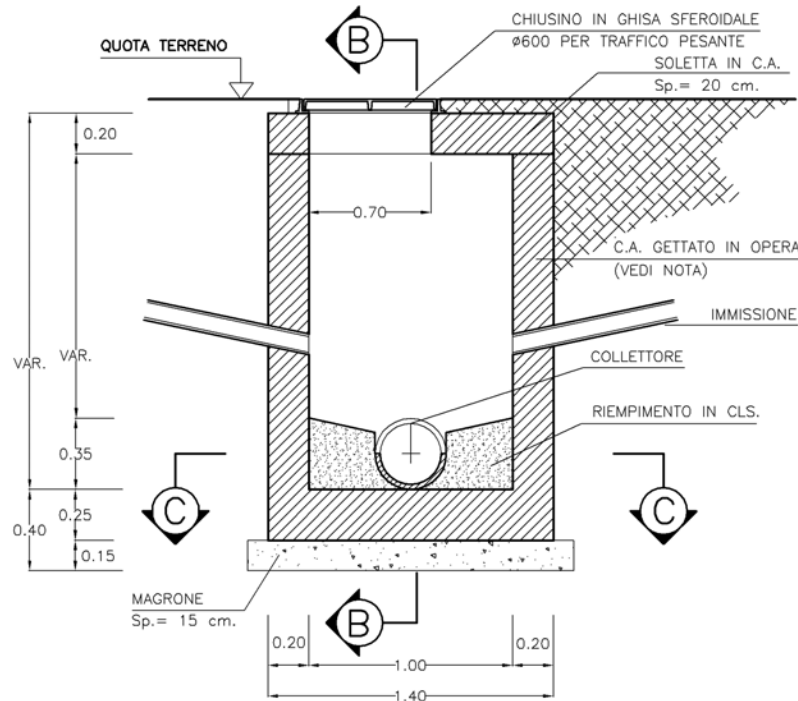

PRESCRIZIONI ESECUTIVE

STRUTTURA DEI POZZETTI

GLI ELEMENTI DI BASE E DI RIALZO DEI POZZETTI VERRANNO REALIZZATI CON ELEMENTI PREFABBRICATI O GETTATI IN OPERA

ARMATURA FONDAZIONE E PARETI VERTICALI:

PARETI: armatura verticale (1+1)Ø10/20
armatura di ripartizione (1+1)Ø8/20
FONDAZIONE: doppia rete maglia Ø10/20x20

GIUNTI

SIGILLATURA DI TIPO EPOSSIDICO DEI GIUNTI PER LA POSA DEGLI ELEMENTI PREFABBRICATI, COSTITUITA DA UNA MANO DI PRIMER E UNA MANO DI RESINA BICOMPONENTE.

PRESCRIZIONI SUI MATERIALI

- CALCESTRUZZO :
· classe di resistenza $\geq 30 \text{ N/mm}^2$
- CALCESTRUZZO PER MAGRONE DI SOTTOFONDAZIONE
· classe di resistenza $\geq 15 \text{ N/mm}^2$
- ACCIAIO DA COSTRUZIONE AD ADERENZA MIGLIORATA:
· FeB44K
- COPRIFERRO = 4cm