

POZZETTO TIPO DI LINEA AD ELEMENTI PREFABBRICATI $\phi 1000$

TAV. B.3

PIANTA 1:25

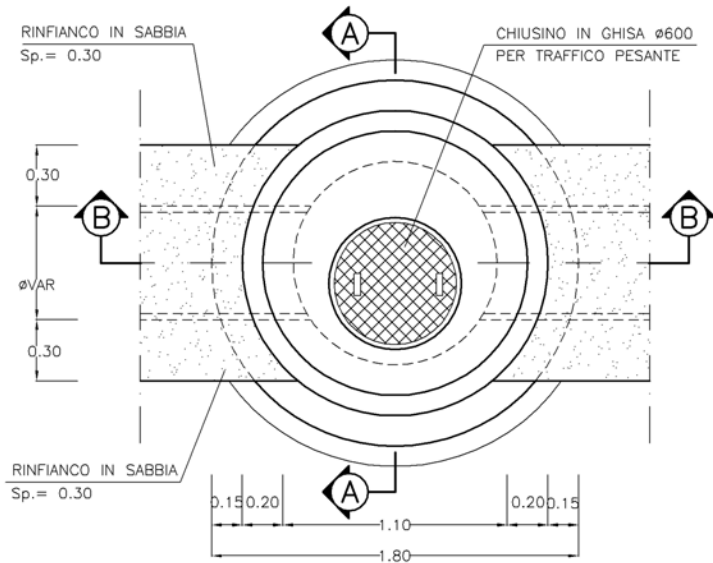

SEZIONE C-C 1:25

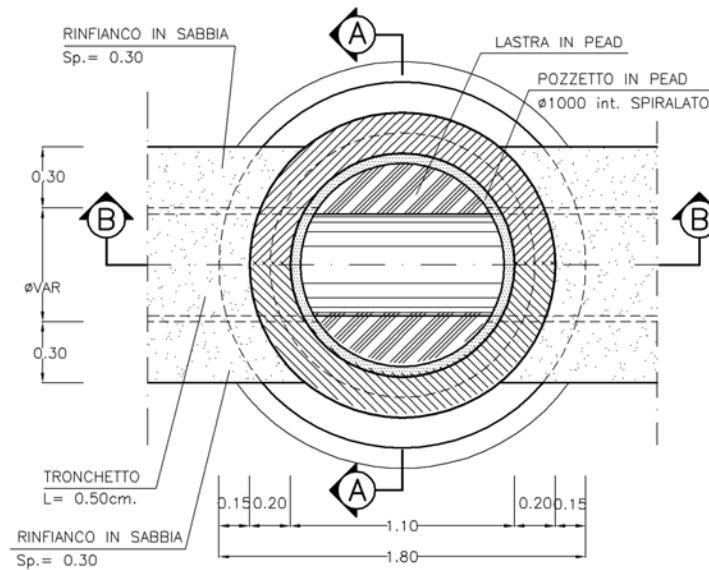

SEZIONE A-A 1:25

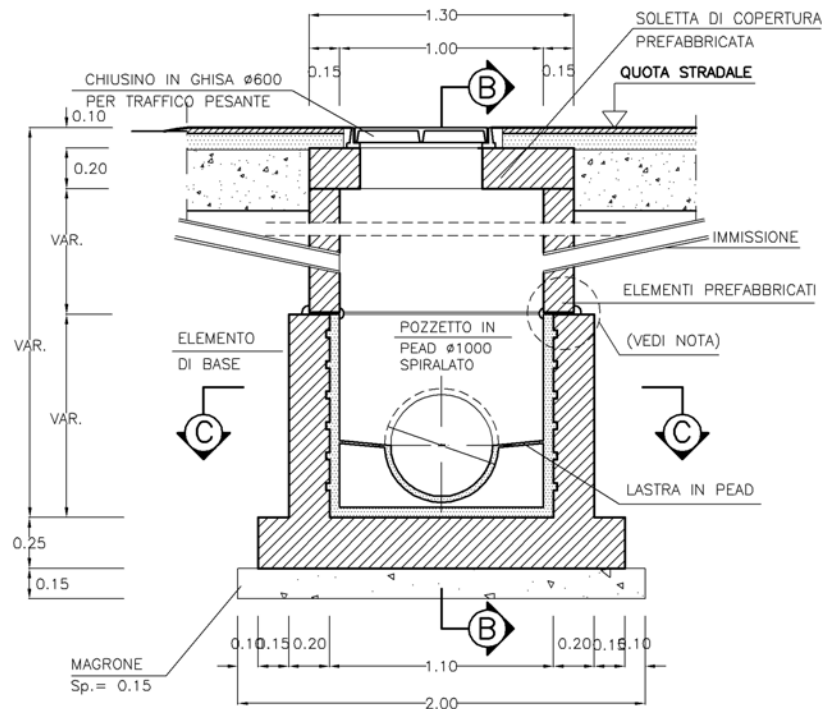

SEZIONE B-B 1:25

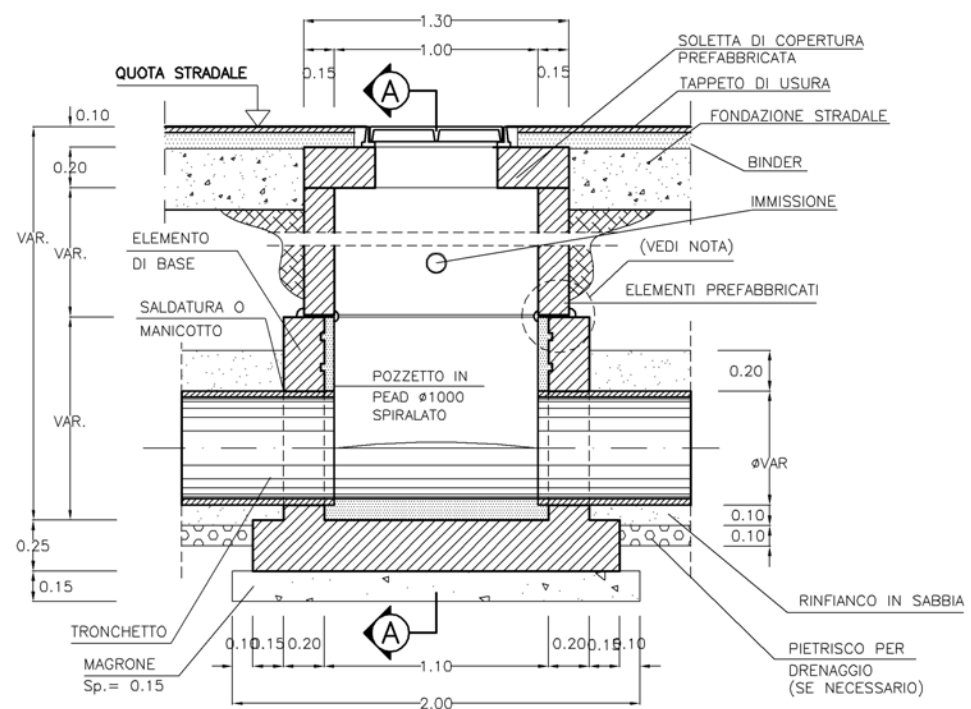

PRESCRIZIONI ESECUTIVE

STRUTTURA DEI POZZETTI

GLI ELEMENTI DI RIALZO DEI POZZETTI E LA SOLETTA VERRANNO REALIZZATI CON ELEMENTI PREFABBRICATI O GETTATI IN OPERA

ARMATURA FONDAZIONE E PARETI VERTICALI:

PARETI: armatura verticale (1+1) $\phi 10/20$
armatura di ripartizione (1+1) $\phi 8/20$

FONDAZIONE: doppia rete maglia $\phi 10/20 \times 20$

GIUNTI

SIGILLATURA DI TIPO EPOSSIDICO DEI GIUNTI PER LA POSA DEGLI ELEMENTI PREFABBRICATI, COSTITUITA DA UNA MANO DI PRIMER E UNA MANO DI RESINA BICOMPONENTE.

PRESCRIZIONI SUI MATERIALI

- CALCESTRUZZO :
classe di resistenza ≥ 30 N/mm²
- CALCESTRUZZO PER MAGRONE DI SOTTOFONDAZIONE
classe di resistenza ≥ 15 N/mm²
- ACCIAIO DA COSTRUZIONE AD ADERENZA MIGLIORATA:
FeB44K
- COPRIFERRO = 4cm